

ГОРИЗОНТАЛЬНЫЙ ОГРАНИЧИТЕЛЬ ПЛИТ ФАЛЬШПОЛА ТИП 1 S:2,0 мм

# GOP1

Используется для фиксации панели фальшпола на опорной конструкции

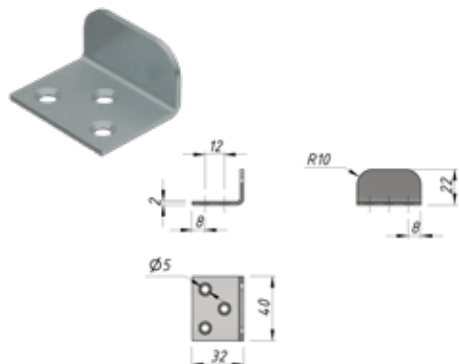

Артикул	Наименование	T	EZ	HD
GOP1	Горизонтальный ограничитель плит фальшпола тип 1 s:2,0 мм	0,18	L013598	L048718

ДЕРЖАТЕЛЬ ПЛИТ ОБЛИЦОВКИ ТИП 2 S:2,0 мм

# DPO2

Используется для фиксации панели фальшпола на опорной конструкции

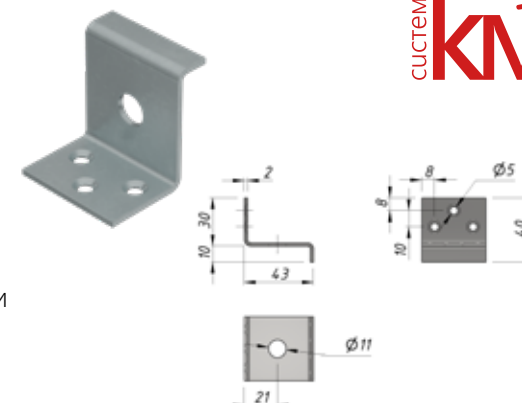

Артикул	Наименование	T	EZ	HD
DPO2	Держатель плит облицовки тип 2 s:2,0 мм	0,047	L048714	L048720

ДЕРЖАТЕЛЬ ПЛИТ ОБЛИЦОВКИ ТИП 1 S:2,0 мм

# DPO1

Используется для фиксации панели фальшпола на опорной конструкции

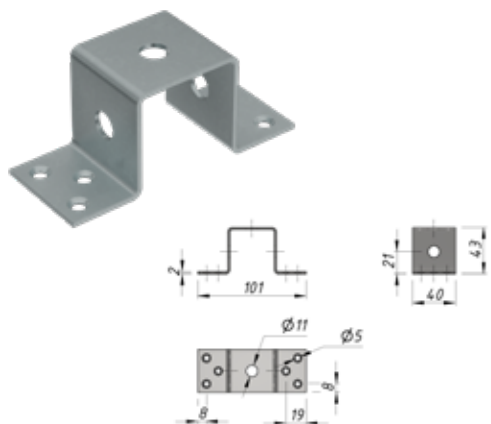

Артикул	Наименование	T	EZ	HD
DPO1	Держатель плит облицовки тип 1 s:2,0 мм	0,105	L048713	L048719

СВЯЗУЮЩАЯ ДЕТАЛЬ БАЛКИ ФАЛЬШПОЛА К СТЕНЕ ТИП 1 S:4,0 мм

# SDB1

Используется для фиксации панели фальшпола к стене

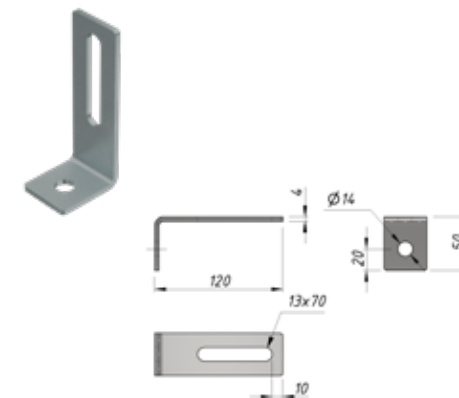

Артикул	Наименование	T	EZ	HD
SDB1	Связующая деталь балки фальшпола к стене тип 1 s:2,0 мм	0,173	L048715	L048721

КРАТНОСТЬ: 1 ШТ

S – толщина, мм

T – вес за ед. изм., кг

EZ – электрохимическое цинкование

HD – горячий цинк